

# ISEKI

## 乗用モア S X Gシリーズ

### S X G 3 2 6 H 7 / S X G 3 2 3 H 7

**NEW**



写真は SXG326H7

天候や地形の変化に左右されず多くの作業条件に、素早く対応する S X G シリーズ乗用モア。モアナイフのオーバーラップが増し、きれいな刈取が出来ます。パワー・信頼性・耐久性を兼ね備えた S X G シリーズは、グリーン管理・公園管理などターフ管理作業において最高のパフォーマンスを発揮します。

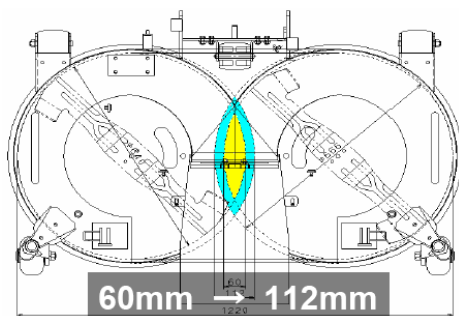

最大 112mm のオーバーラップにより優れたカッティング性能が得られます。

※54 インチはオーバーラップ 60mm

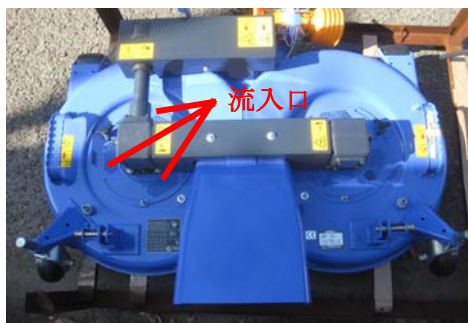

空気の流入口が大きくなり流れを良くしました。

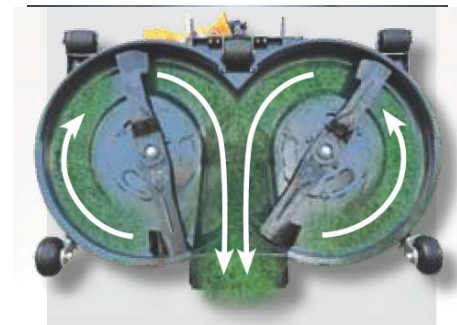

流入口から空気が入る事で、刈取った芝の流れがスムーズになりました。

## デラックス パネル



視認性の良くなった、メーターパネルは、作業性を向上します。  
夜でも見やすいLEDのバックライトにより暗がりでも容易な作業が出来ます。  
手動スロットルレバーと PTO レバー位置は右足のスペースを開けるために反対になりました。



## ハイダンプ



ハイダンプ集草コレクターは、以前より高く上がるため、トラックへの高所排出が可能になりました。  
ダンプ用の油圧シリンダーのガードが取り付けられシリンダーを保護します。



エンジン運転中にボンネットを開けると、エンジンが自動停止します。

ハイダンプ仕様		
型式名	SXG323H7G4HE42	SXG326H7G5HE42
全長(mm)	3,575	
全幅(mm)	1,100	1,170
全高(mm)	1,285	1,320
重量(mm)	818	833
軸距(mm)	1,365	1,450
エンジン(cc)	E3112-XG(1,123)	E3112-XG01(1,123)
最大出力(ps/rpm)	19/2,600	21/2,600
最大トルク(N・m/rpm)	57.5/1,600	63.0/1,600
燃料タンク(ℓ)	21	21
走行速度(km/h)	14.4	16.3
モアサイズ(インチ/m)	48	54
コレクター容量(ℓ)	620	

ローダンプ仕様		
型式名	SXG323H7G4LE42	SXG326H7G5LE42
全長(mm)	3,555	
全幅(mm)	1,100	1,170
全高(mm)	1,285	1,320
重量(mm)	723	738
軸距(mm)	1,365	1,450
エンジン(cc)	E3112-XG(1,123)	E3112-XG01(1,123)
最大出力(ps/rpm)	19/2,600	21/2,600
最大トルク(N・m/rpm)	57.5/1,600	63.0/1,600
燃料タンク(ℓ)	21	21
走行速度(km/h)	14.4	16.3
モアサイズ(インチ/m)	48	54
コレクター容量(ℓ)	550	

ご用命は、最寄の弊社営業担当・営業所まで、お問い合わせ下さい。

株式会社 **中セキ北海道**